

**AEROPORTO INTERNAZIONALE DI CUNEO LEVALDIGI**

Codice IATA	CUF
Codice ICAO	LIMZ
Designazione numero RWY	03/21
Dimensione RWY	2.100 x 445 [m]
Pendenza longitudinale RWY	0,70 %
Pendenza trasversale RWY	1,30 %
Portanza RWY	PCN 60/F/A/X/T
Rivestimento pista di volo	Fasabile - Conglomerato bituminoso
Posizione geografica THR 03 WGS 84	Lat. 44° 32' 22,74" N - Long. 07° 36' 58,58" E - Alt. 1.266,80 [m]
Posizione geografica THR 21 WGS 84	Lat. 44° 33' 20,04" N - Long. 07° 37' 49,60" E - Alt. 1.217,50 [m]
Codice di Pista	4C
Avvicinamento	03 NON STRUMENTALE 21 STRUMENTALE
Dimensione STRIP	2815 x 300 [m]
Dimensione NESA	03 90 x 90 [m] 21 90 x 90 [m]

  

DISTANZE DICHIARATE DELLA PISTA DI VOLO				
Designazione RWY	TORA	TODA	ASDA	LDA
03	2.100 [m]	2.340 [m]	2.279 [m]	2.100 [m]
START POINT RWY 03	2.316 [m]	2.556 [m]	2.495 [m]	--
WT TAKE-OFF A	1.259 [m]	1.495 [m]	1.454 [m]	--
21	2.100 [m]	2.400 [m]	2.316 [m]	2.100 [m]
START POINT RWY 21	2.279 [m]	2.579 [m]	2.495 [m]	--

NOTE  
 1) Intersection Take-off e START POINT sono utilizzabili soltanto su richiesta del pilota o su richiesta della TWR previa benedizione del pilota.  
 2) START POINT RWY 03+ RWY 2104+ SWY 2104  
 START POINT RWY 21+ RWY 2100+ SWY 1704

**LEGENDA**

	Confine comunale		Edificio o costruzione importante
	Confine aeroportuale		Palù, torre, campanile, antenna, ciminiera
	Area in cui il terreno naturale forma le superfici di delimitazione degli ostacoli		Gru
			Albero o arbusto - Gruppo di alberi

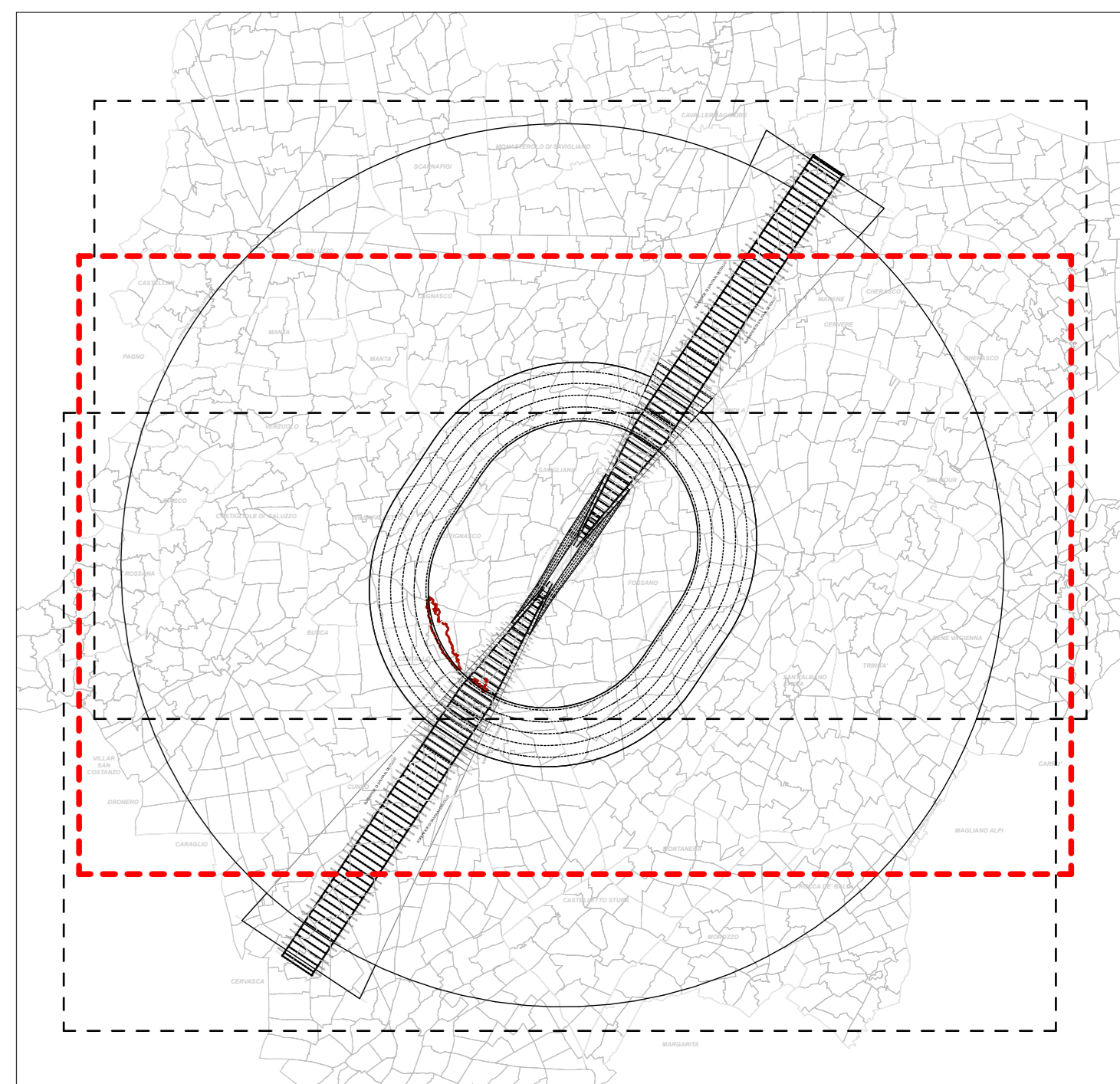

Regione Piemonte  
 Provincia di Cuneo  
 Comune di Savigliano - Fossano

REPUBBLICA ITALIANA  
 MINISTERO DELLE INFRASTRUTTURE E DEI TRASPORTI

**ENAC-ENTE NAZIONALE AVIAZIONE CIVILE**  
**AEROPORTO INTERNAZIONALE DI CUNEO LEVALDIGI**

**MAPPE DI VINCOLO**  
 LIMITAZIONI RELATIVE AGLI OSTACOLI ED AI PERICOLI PER LA NAVIGAZIONE AEREA  
 (D.Lgs 151 del 15 marzo 2006 - art.707 commi 1,2,3,4 del Codice della Navigazione)

Elaborato	Oggetto
<b>PC01 01</b>	PLANIMETRIA CATASTALE CON SUPERFICIE DI INVILUPPO
Scala	Data
<b>1:25000</b>	<b>APRILE 2020</b>

Committente	Tecnico Redattore
Referente	Geometa <b>PONZO Mirko</b>
Timbro/Firma	Timbro/Firma

Approvazione Enac \_\_\_\_\_ Timbro \_\_\_\_\_  
 Prot. ENAC-PROT-13/05/2021-0053653-P

Data	Revisione	Note
APRILE 2020	01	EMISSIONE PROGETTO